

## 高精度高可靠气动立式焊接机头系列

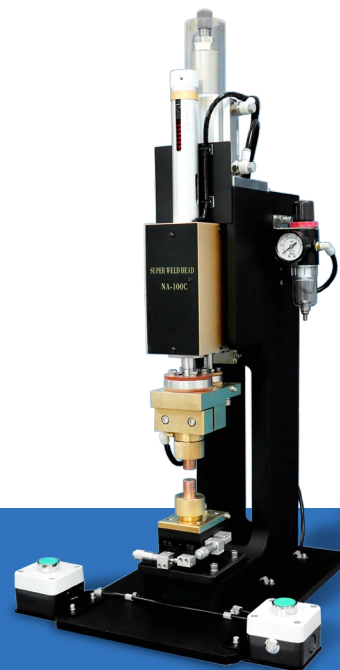

NA-80C



NA-100C

桌面式单机焊头，具有出色的动态响应速度和稳定的追随性能，非常适合要求精确度和高可靠性的各种电阻焊接应用。多用于汽车线速、汽车电子部件、动力电池组引线压方焊接、电动工具端子与线焊接、光通讯TO焊接等高要求的焊接

应用案例

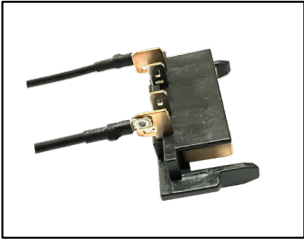

焊头参数规格

型号	NA-80C	NA-100C
驱动方式	气动	
压力范围	60 ~ 700N	
适用电极	定制	
搭配单元	可选压力传感器及显示仪表	
外形尺寸(不含仪表)	L178*W320*H715 mm	L394*W400*H767 mm (含底板)
重量	≈15kg	≈20kg

广州贺蒲克数控设备有限公司

联系电话



**020-87019386**

扫一扫 查询官网  
获取更多公司资料



广州市黄埔区科学城光谱西路3号电科东  
信科技大厦东塔6楼607

Room 607, 6th Floor (East Tower), Dianke Dongxin Technology Building,  
No. 3, Guangpu West Road, Huangpu District, Guangzhou, P.R.China

## 附录1

NA-80C 尺寸图：单位 mm

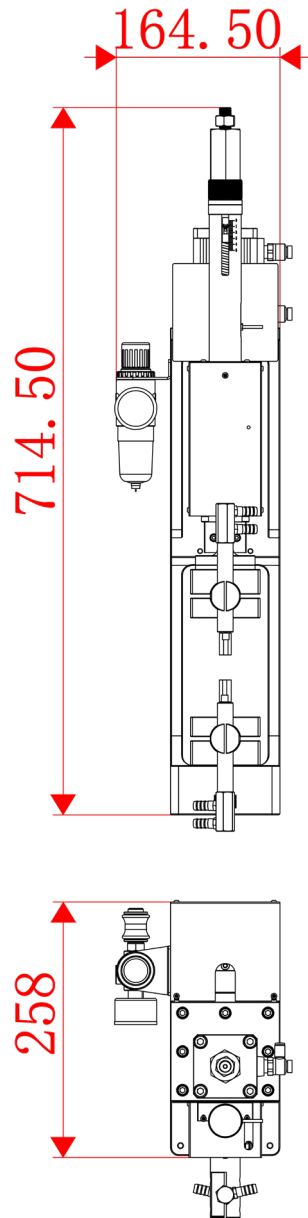

附录1

NA-100C 尺寸图：单位 mm

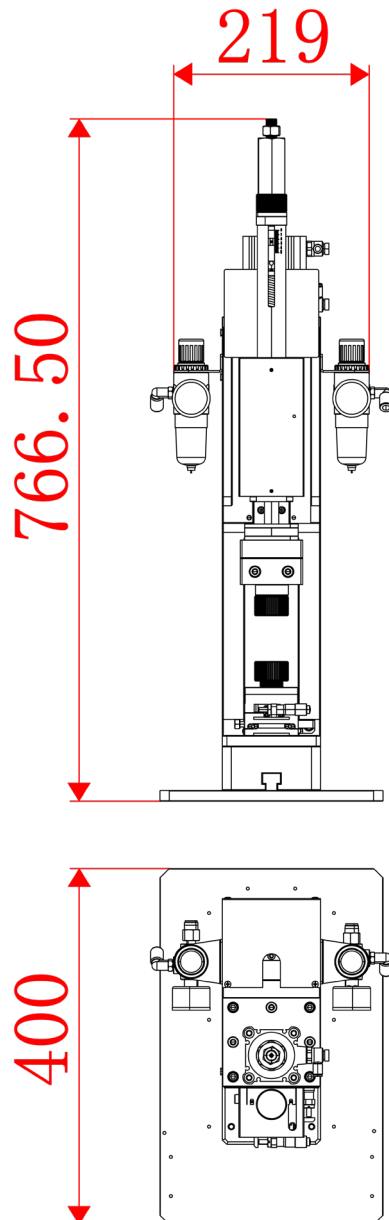

## 高精度高可靠追随机构系列



NA-28C



NA-48C



NA-70C

精度高、低惯性并可快速跟随的追随机构能够提焊接一致性，减少金属飞溅，改善焊点外观。  
专为自动化机台设计，易于集成；压力可调节，可选配压力传感器及显示仪表；  
可选配位移传感器测量熔深；坚固耐用的设计可提高生产效率，降低维护成本。

应用案例



焊头参数规格

型号	NA-28C	NA-48C	NA-70C
驱动方式	气动、伺服（客户搭配）		
压力范围	30~300N	30~300N	40~700N
适用电极	定制		
搭配单元	可选配压力传感器及显示仪表、位移传感器		
外形尺寸(不含位移)	L53*W78*H273 mm	L58*W46*H260 mm	L52*W107*H327 mm
重量	≈2 kg	2.2kg	≈3 kg

广州贺蒲克数控设备有限公司

联系电话



**020-87019386**

扫一扫 查询官网  
获取更多公司资料



广州市黄埔区科学城光谱西路3号电科东  
信科技大厦东塔6楼607

Room 607, 6th Floor (East Tower), Dianke Dongxin Technology Building,  
No. 3, Guangpu West Road, Huangpu District, Guangzhou, P.R.China

## 附录1

NA-28C 尺寸图：单位 mm

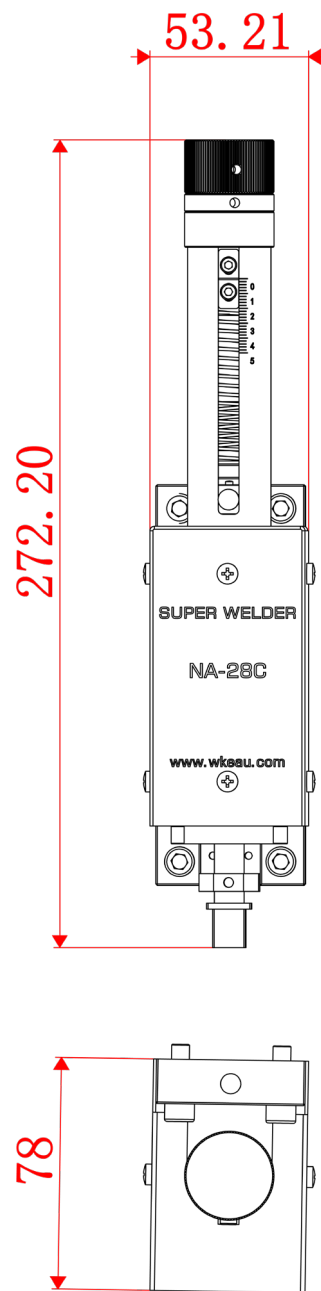

## 附录2

NA-48C 尺寸图：单位 mm

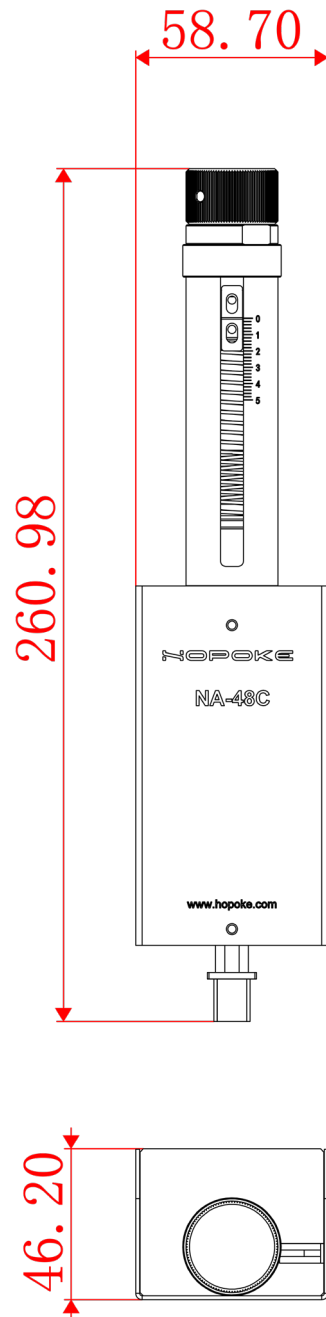

### 附录3

NA-70C 尺寸图：单位 mm

